

Toboggans pour pièces moulées

- Réduit le taux de rebus
- Protège contre les contaminations
- Augmente la productivité
- Installation facile
- Accès rapide au moule préservé
- Interchangeable d'une presse à l'autre

Les toboggans empêchent les pièces moulées de se disperser au hasard lorsque le moule est ouvert en les canalisant et les amenant vers le convoyeur ou au lieu précis de stockage.

Ils sont fabriqués en plastique résistant avec une doublure en PVC rigide au fond du toboggan pour protéger vos productions les plus fragiles. Ils n'absorbent pas les huiles ou les graisses et sont résistants à l'abrasion, increvables et indéchirables. Ils sont facilement lavables et sont sans pli, aucune pièce ne pouvant ainsi rester piégée.

Ces toboggans sont proposés **en 36 dimensions différentes : 18 toboggans avec sortie sous la presse et 18 toboggans avec sortie côté opérateur.**

Les toboggans à sortie côté opérateur ont un côté fixé à l'aide d'aimants à la partie fixe du moule, l'autre côté étant attaché à la partie mobile du moule. L'ouverture du toboggan suit ainsi le mouvement du moule et protège mieux les pièces moulées d'éventuelles contaminations extérieures.

Les toboggans avec sortie en ligne, sous la presse, sont quant à eux fixés sur le châssis de la presse sous le moule et ne s'ouvrent et ne se referment pas avec le moule.

Tous les toboggans se fixent avec des aimants ou tout autre système de fixation de l'utilisateur. Ils sont également équipés de Velcro pour un ajustement précis et pour prévenir la chute incontrôlée de pièces et sont facilement installés et démontables.

Chaque kit contient :

- 1 toboggan
- un jeu d'aimants
- la petite visserie nécessaire pour fixer les aimants aux toboggans.

Si vous recherchez un toboggan aux dimensions non listées ci-après, **reportez vous à la page 480.**



Toboggans pour pièces moulées modèles standard

TOBOGGANS À SORTIE EN LIGNE SOUS LA PRESSE

Référence	A (cm)	B (cm)	C (cm)	D (cm)	E (cm)	F (cm)	P.U. HT €
IMC-20	20	15	51	20	10	15	312,00
IMC-25	25	15	56	25	13	18	312,00
IMC-30	30	15	63	30	15	20	324,00
IMC-35	35	18	68	35	15	20	336,00
IMC-40	40	21	74	40	18	23	348,00
IMC-45	45	21	79	45	20	25	387,00
IMC-50	50	23	84	50	20	25	408,00
IMC-55	55	26	89	55	23	28	412,00
IMC-60	60	30	94	60	23	30	450,00
IMC-65	65	30	99	65	23	30	463,00
IMC-70	70	33	104	70	23	30	486,00
IMC-75	75	33	109	75	24	32	503,00
IMC-80	80	35	114	80	24	32	515,00
IMC-85	85	35	119	85	25	34	529,00
IMC-90	90	37	124	90	25	34	566,00
IMC-95	95	37	129	95	26	34	578,00
IMC-100	100	39	134	100	28	35	595,00
IMC-105	105	39	139	105	28	35	616,00

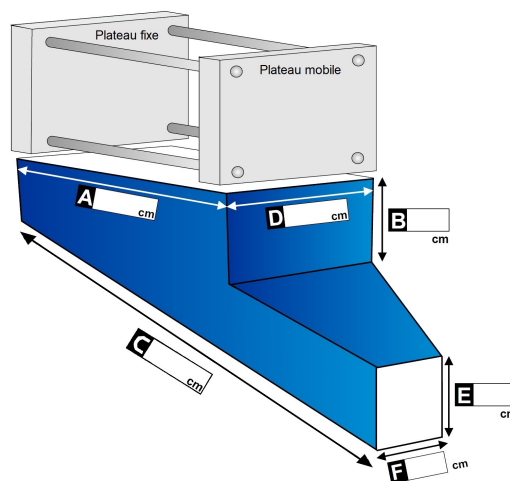

TOBOGGANS À SORTIE CÔTÉ OPÉRATEUR (OUVERTURE À SOUFFLETS)

Référence	A (cm)	B (cm)	C (cm)	D (cm)	E (cm)	F (cm)	P.U. HT €
RMC-20	20	15	45	20	10	12	312,00
RMC-25	25	20	61	20	13	15	312,00
RMC-30	30	23	70	25	15	18	324,00
RMC-35	35	25	71	25	15	18	336,00
RMC-40	40	25	79	30	18	20	348,00
RMC-45	45	25	83	35	20	20	387,00
RMC-50	50	28	89	35	20	20	408,00
RMC-55	55	30	96	40	20	23	412,00
RMC-60	60	35	101	45	23	25	450,00
RMC-65	65	35	107	45	23	25	463,00
RMC-70	70	35	114	45	23	25	486,00
RMC-75	75	40	119	50	25	28	503,00
RMC-80	80	40	125	50	25	28	515,00
RMC-85	85	40	132	55	27	30	529,00
RMC-90	90	45	138	55	27	30	566,00
RMC-95	95	45	142	60	27	30	578,00
RMC-100	100	45	147	60	29	32	595,00
RMC-105	105	50	152	65	29	32	616,00

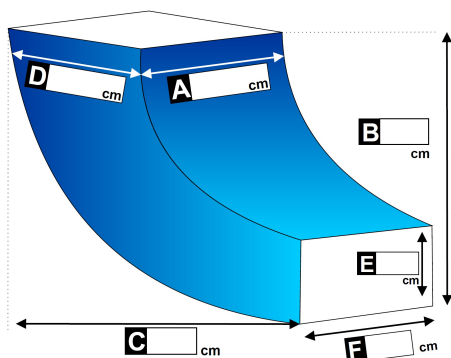
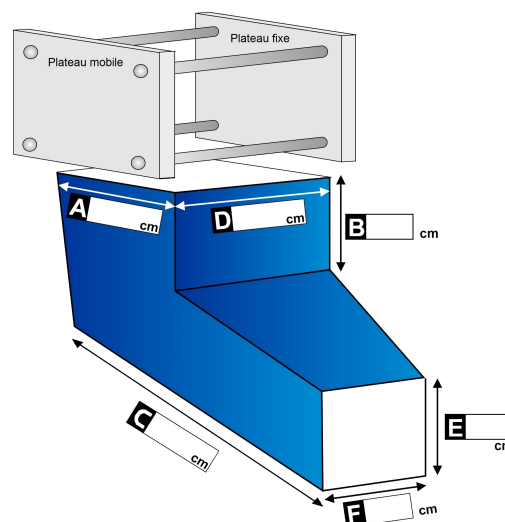

Ces toboggans à sorties dans l'axe de la presse et côté opérateur existent aussi avec **sortie douce**.

Consultez-nous.

MODÈLE POUR TOBOGGANS À LA DEMANDE

Envoyez votre demande par fax 03 89 50 70 99 ou par e-mail : infos@nickerson-france.com

Modèle sortie en ligne sous la presse

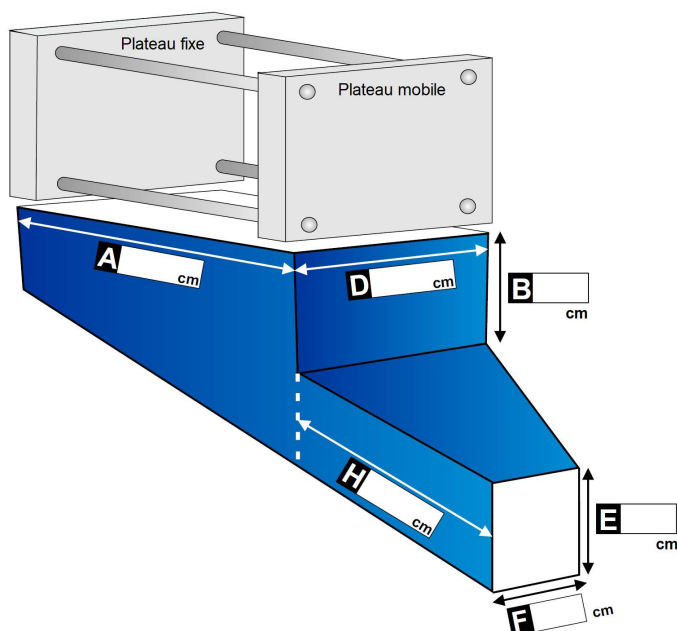

Modèle sortie douce en ligne sous la presse

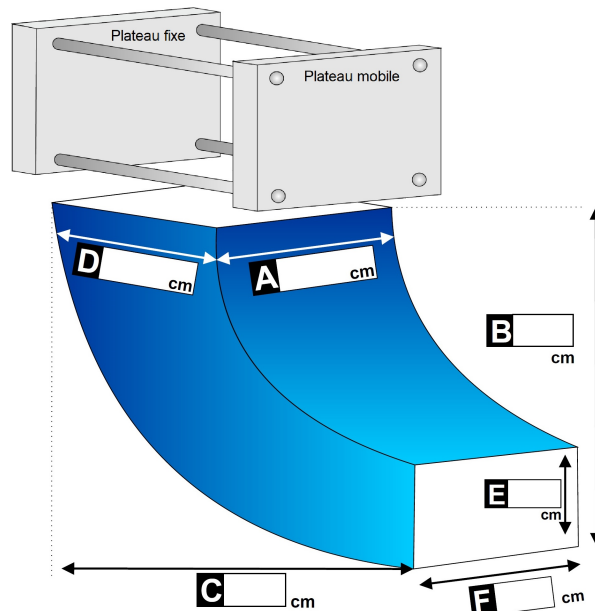

Modèle sortie côté opérateur (ouverture à soufflet)

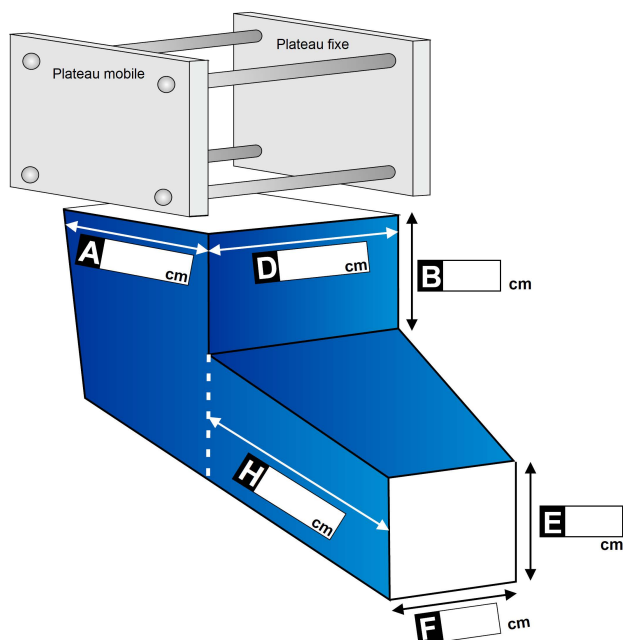

Modèle sortie douce côté opérateur (ouverture à soufflet)

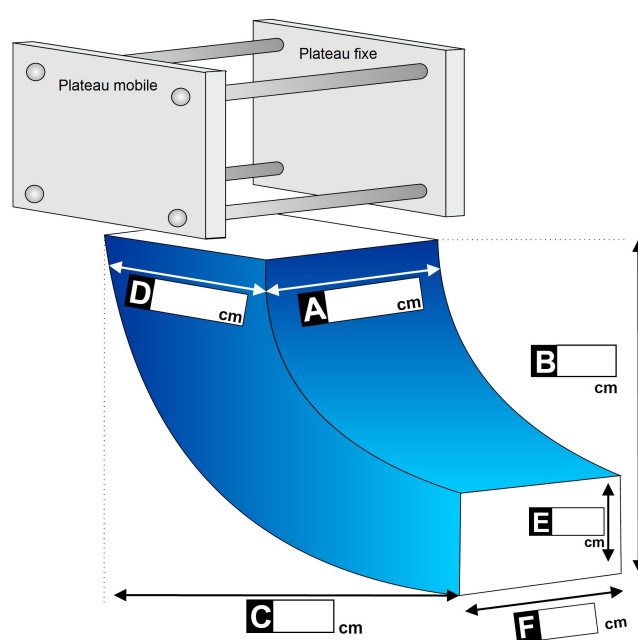

INFORMATIONS CLIENT

Nom de la société Contact

Téléphone Fax E-mail Date

À FAXER UNE FOIS REMPLI AU 03 89 50 70 99 ou à ENVOYER PAR E-MAIL : infos@nickerson-france.com

Ou appelez-nous au 03 89 50 30 30 si vous avez besoin de renseignements supplémentaires